

新宿センタービル 募集区画一覧

B1F

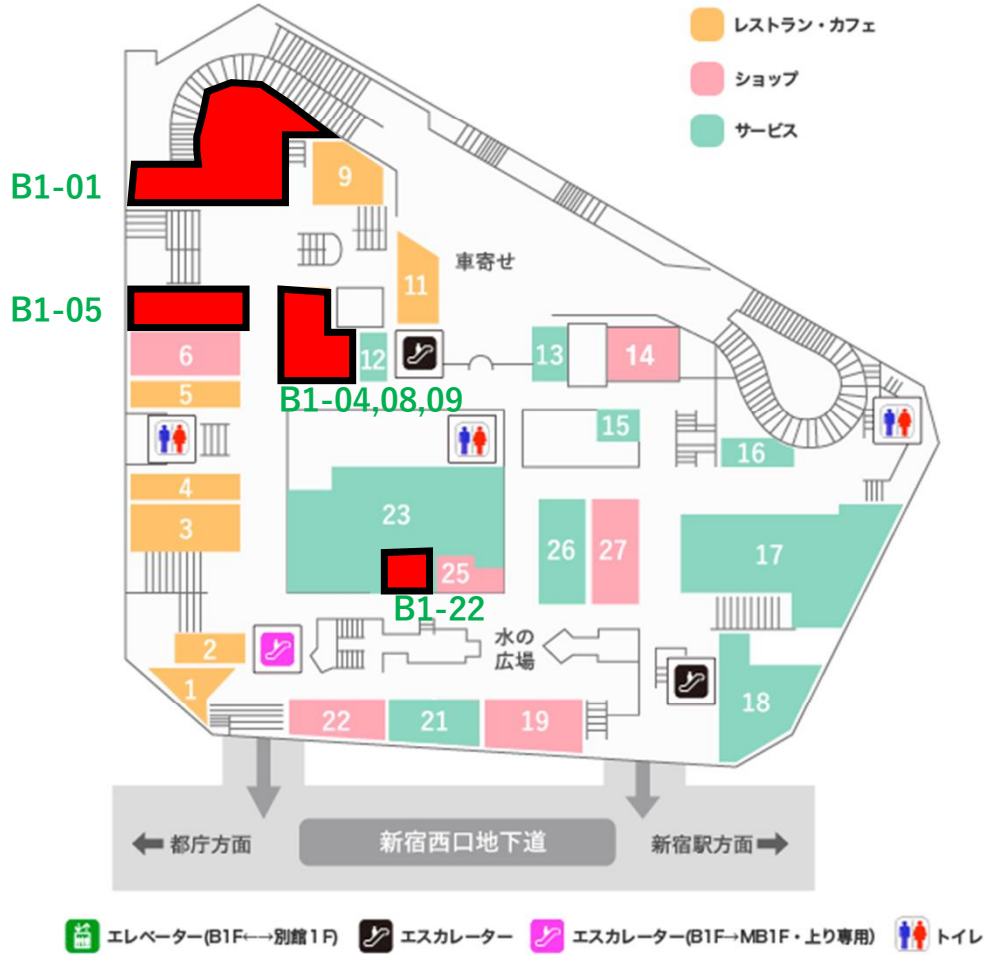

MB1F

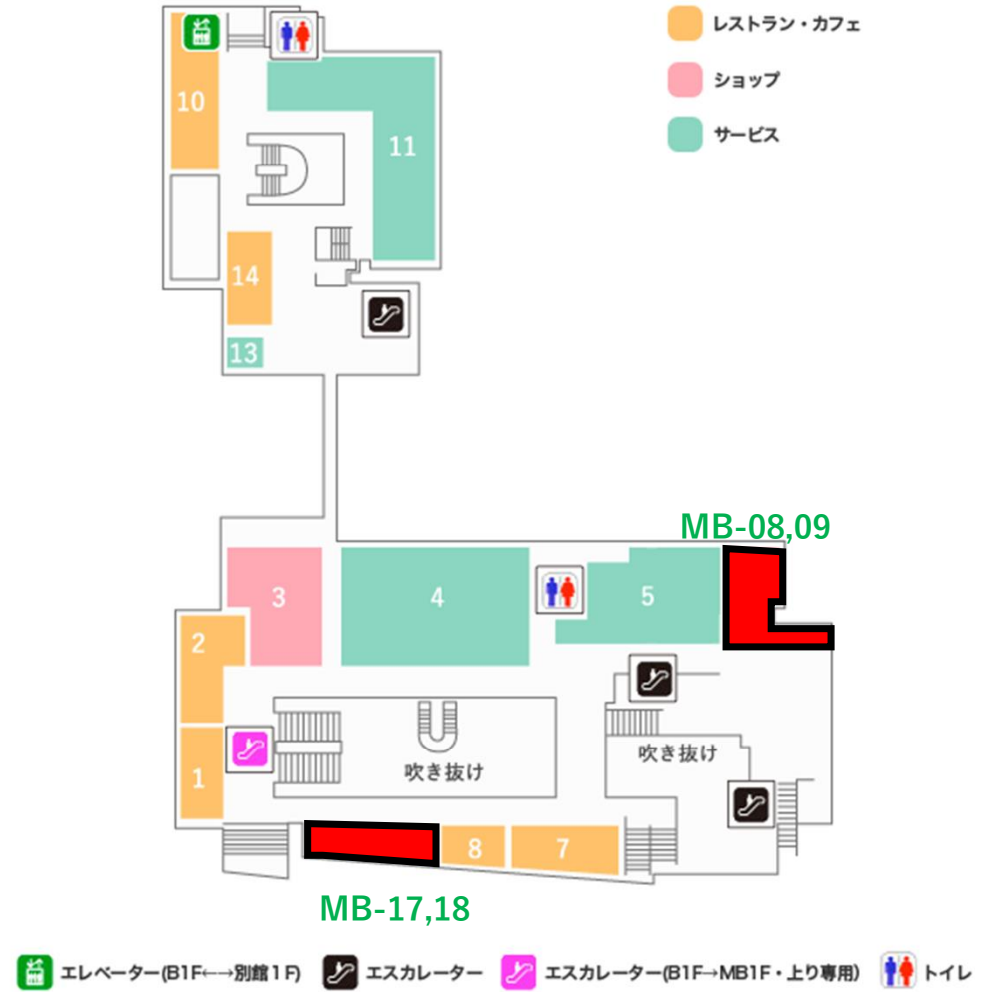

新宿センタービル B1-01区画

飲食店舗限定

先行あり ご参考

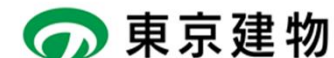

建物概要



- 空調方式 : B工事によるFUF(地冷熱源)設置要
- 空調(換気)運転 : 10:30~23:00(平日・土日祝)
- エレベーター : 36台(内貨物用3台)
- 営業可能時間 : 7:00~23:00(平日・土日祝)
- 駐車場 : 540台(月極・時間貸)
- 特記事項 : 光ケーブル建物内引き込み済み

区画概要

区画	B1-01
用途	飲食店舗
面積	389.56㎡(117.84坪)
入居時期	即

募集条件

賃料	要相談 ※歩合賃料等も検討可
敷金	要相談
その他	《商店会費》 月額 : 85,370円 (税別) 入会金 : 95,238円 (税別) 《空調延長料》 4,285円/h ※基本時間10:30~23:00

写真



区画図面

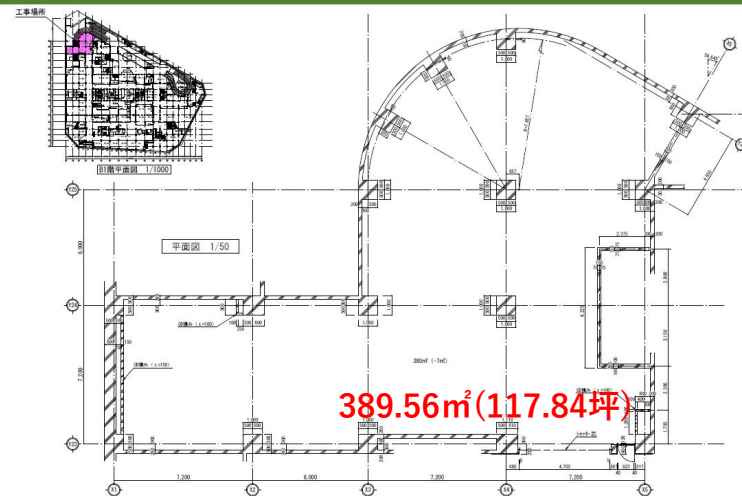

設備容量

ガス		100	A	
電気	電灯・コンセント	60	kva	3φ4W 100/173V 主幹サイズ 200AF/200AT
	動力	69	kw	3φ3W 200V 主幹サイズ 200AF/200AT
衛生	上水	65	A	
	雑用水	32	A	
	雑排水	100	A	
	汚水	100	A	
	ファンコイル用冷水	32	A	
	ファンコイル用温水	25	A	
厨房換気	厨房排気(EA)	9,930	m ³ /h	設計風量
	厨房給気(OA)	なし		給気ダクト(1000*350)有り
空調換気	冷房能力	55,100	kcal/h	設計数値
	暖房能力	4,800	kcal/h	設計数値

新宿センタービル B1-04,08,09区画 **飲食店舗限定**

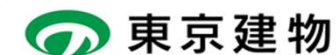

建物概要



- 空調方式 : B工事によるFUF(地冷熱源)設置要
- 空調(換気)運転 : 10:30~23:00(平日・土日祝)
- エレベーター : 36台(内貨物用3台)
- 営業可能時間 : 7:00~23:00(平日・土日祝)
- 駐車場 : 540台(月極・時間貸)
- 特記事項 : 光ケーブル建物内引き込み済み

区画概要

区画	B1-04,08,09
用途	飲食店舗
面積	250.52㎡(75.78坪)
入居時期	即

募集条件

賃料	要相談 ※歩合賃料等も検討可
敷金	要相談
その他	《商店会費》 月額 : 61,565円 (税別) 入会金 : 95,238円 (税別) 《空調延長料》 2,756円/h ※基本時間10:30~23:00

写真

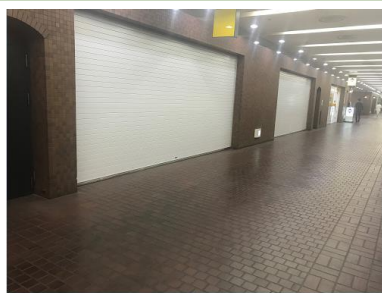

区画図面

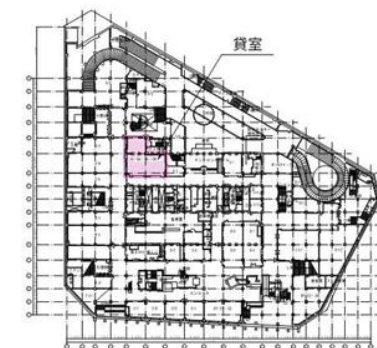
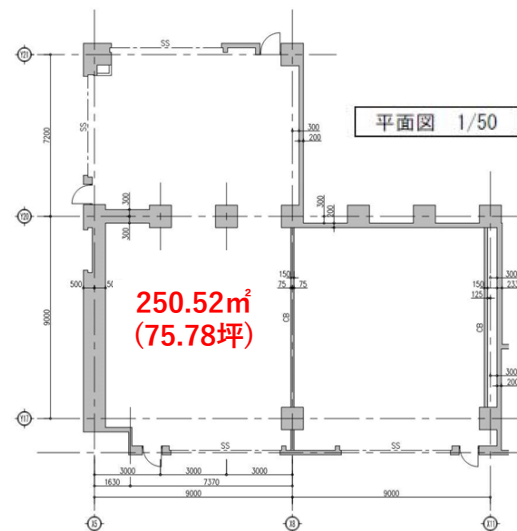

設備容量

ガス		80	A	閉栓バルブ2次側で50Aにサイズダウン
電気	電灯・コンセント	75	kva	3φ4W 100/173V 主幹サイズ 250AF/250AT
	動力	60	kva	3φ3W 200V 主幹サイズ 200AF/175AT
衛生	上水	50	A	
	厨房排水	100	A	
	ファンコイル用冷水	20	A	
	ファンコイル用温水	20	A	
厨房換気	厨房排気 (EA)	8,400	m3/h	設計数値
	厨房給気 (OA)	なし		
空調換気	冷房能力	35,900	kcal/h	設計数値
	暖房能力	5,900	kcal/h	設計数値

新宿センタービル B1-22区画

物販店舗限定

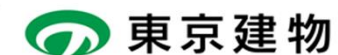

建物概要



- 空調方式 : B工事によるFUF(地冷熱源)設置要
- 空調(換気)運転 : 10:30~20:00(平日・土日祝)
- エレベーター : 36台(内貨物用3台)
- 営業可能時間 : 7:00~23:00(平日・土日祝)
- 駐車場 : 540台(月極・時間貸)
- 特記事項 : 光ケーブル建物内引き込み済み

区画概要

区画	B1階-22
用途	物販店舗
面積	59.63㎡(18.03坪)
入居時期	即

募集条件

賃料	要相談 ※歩合賃料等も検討可
敷金	要相談
その他	《商店会費》 月額 : 37,065円 (税別) 入会金 : 95,238円 (税別) 《空調延長料》 656円/h ※基本時間10:30~20:00

地図



JR各線・地下鉄各線・私鉄各線
『新宿』駅 徒歩5分

区画図面

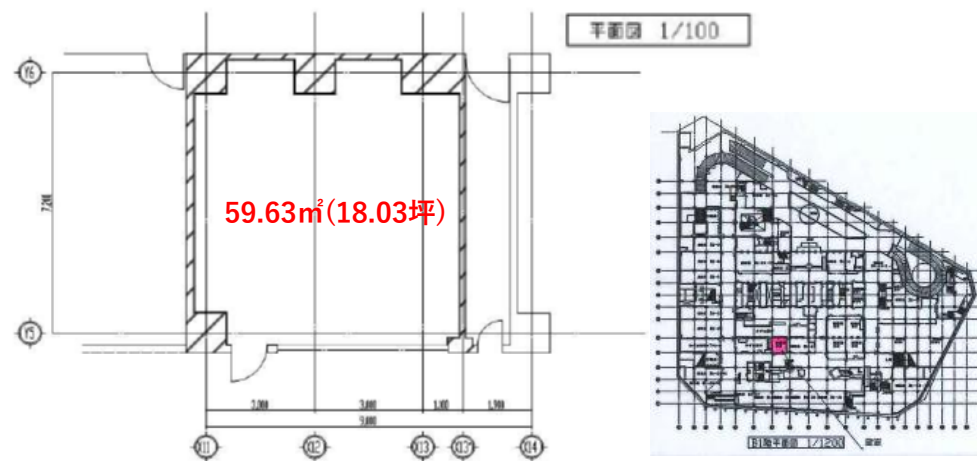

写真



新宿センタービル B1-05区画

飲食店舗限定

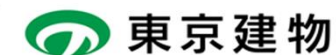

建物概要



- 空調方式 : B工事によるFUF(地冷熱源)設置要
- 空調(換気)運転 : 10:30~20:00(平日・土日祝)
- エレベーター : 36台(内貨物用3台)
- 営業可能時間 : 7:00~23:00(平日・土日祝)
- 駐車場 : 540台(月極・時間貸)
- 特記事項 : 光ケーブル建物内引き込み済み

区画概要

区画	B1-05
用途	飲食店舗
面積	103.74㎡(31.38坪)
入居時期	2023年6月1日ごろ

募集条件

賃料	要相談 ※歩合賃料等も検討可
敷金	要相談
その他	《商店会費》 月額 : 40,076円 (税別) 入会金 : 95,238円 (税別) 《空調延長料 (税別)》 1,141円/h ※基本時間10:30~23:00

地図



JR各線・地下鉄各線・私鉄各線
『新宿』駅 徒歩5分

区画図面

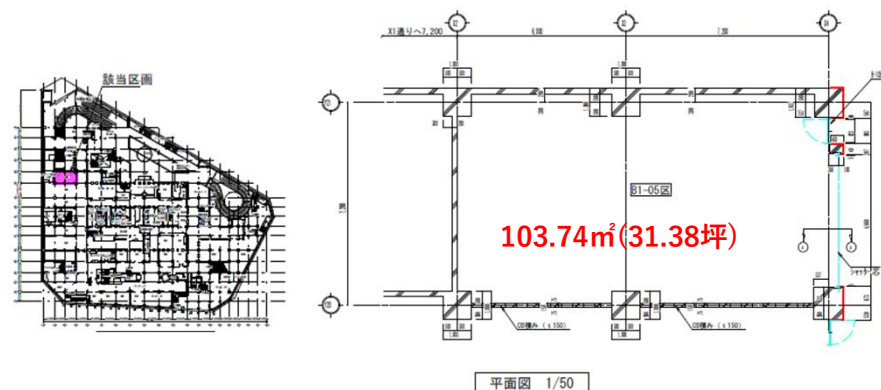

設備容量

新宿センタービルB1階 (W) 【B1-05区画】

ガス		50	A	
電気	電灯・コンセント	16.73	kva	3φ4W 100/173V B1-06・07と同一幹線 TOTAL 67.5kva 面積案分により算出
	動力	25.98	kva	3φ3W 200V 100AF/75AT
衛生	上水	32	A	
	厨房排水	100	A	
	ファンコイル用冷水	25	A	
	ファンコイル用温水	20	A	
厨房換気	厨房排気(EA)	約2,400	m ³ /h	設計数値
	厨房給気(OA)	なし	m ³ /h	給気ダクト(500*250)有り
空調換気	冷房能力	11,900	kcal/h	設計数値
	暖房能力	3,200	kcal/h	設計数値

新宿センタービル MB-08・09区画 物販店舗限定

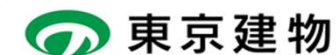

建物概要



- 空調方式 : B工事によるFUF(地冷熱源)設置要
- 空調(換気)運転 : 10:30~20:00(平日・土日祝)
- エレベーター : 36台(内貨物用3台)
- 営業可能時間 : 7:00~23:00(平日・土日祝)
- 駐車場 : 540台(月極・時間貸)
- 特記事項 : 光ケーブル建物内引き込み済み

区画概要

区画	MB-08・09
用途	物販
面積	118.60㎡(35.88坪)
入居時期	2023年10月1日ごろ

募集条件

賃料	要相談 ※歩合賃料等も検討可
敷金	要相談
その他	《商店会費》 月額 : 60,778円(税別) 入会金 : 95,238円(税別) 《空調延長料》 1,305円/h ※基本時間10:30~20:00

地図



JR各線・地下鉄各線・私鉄各線
『新宿』駅 徒歩5分

区画図面

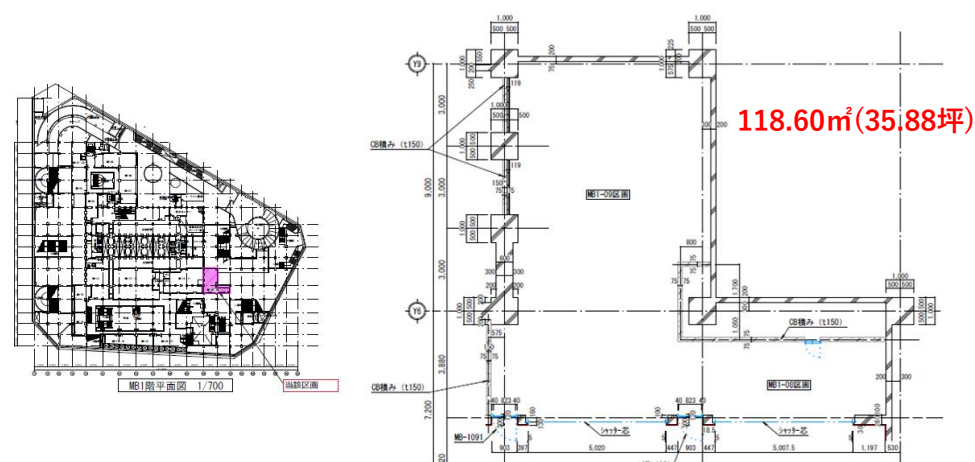

設備容量

MB1-08・09区画 店舗設備容量表

ガス		-	A	
電気	電灯・コンセント	17.7	kva	3φ4W 100/173V MB-10・11区画と同一幹線 TOTAL52.5kva 面積案分により算出
	動力	-	kva	
衛生	上水	-	A	
	厨房排水	-	A	
	ファンコイル用冷水 ファンコイル用温水	25 20	A	
厨房換気	厨房排気(EA)	-	m ³ /h	
	厨房給気(OA)	-	m ³ /h	
空調換気	冷房能力	13,700	kcal/h	設計数値
	暖房能力	2,500	kcal/h	設計数値

新宿センタービルMB-17,18区画 **飲食店舗限定**

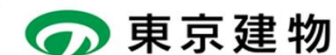

建物概要



- 空調方式 : B工事によるFUF(地冷熱源)設置要
- 空調(換気)運転 : 10:30~20:00(平日・土日祝)
- エレベーター : 36台(内貨物用3台)
- 営業可能時間 : 7:00~23:00(平日・土日祝)
- 駐車場 : 540台(月極・時間貸)
- 特記事項 : 光ケーブル建物内引き込み済み

区画図面

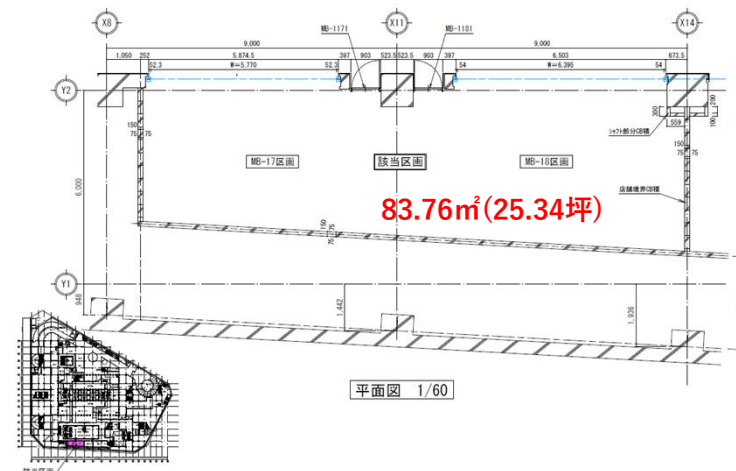

区画概要

区画	MB-17,18
用途	ご相談
面積	83.76m ² (25.34坪)
入居時期	2024年2月(予定) ※居抜き検討可

地図



設備容量

ガス		50	A	
電気	電灯・コンセント	16.86	kva	3φ4W 100/173V MB-17・18・19・20で同一幹線 TOTAL 45kva 面積案分により算出
	動力 (増設)動力	12.98 86.6	kva	3φ3W 200V MB-17・18・19・20で同一幹線 TOTAL 34.64kva 面積案分により算出
衛生	上水	32	A	
	厨房排水	100(増設50A)	A	
	ファンコイル用冷水 ファンコイル用温水	20 20	A	
厨房換気	厨房排気(EA)	2,500	m ³ /h	設計数値
	厨房給気(OA)	-	m ³ /h	
空調換気	冷房能力	16,400	kcal/h	設計数値
	暖房能力	2,400	kcal/h	設計数値

募集条件

賃料	要相談 ※歩合賃料等も検討可
敷金	要相談
その他	《商店会費》 月額 : 33,012円(税別) 入会金 : 95,238円(税別) 《空調延長料》 921円/h ※基本時間10:30~20:00

JR各線・地下鉄各線・私鉄各線
『新宿』駅 徒歩5分